

Selvbygg av badestamp



På denne siden vil jeg gi en beskrivelse av hvordan jeg bygget meg selv en badestamp.

Først startet jeg med å bygge meg en ovn. Jeg brukte 4 mm rustfritt stål.

Aluminium kan og benyttes, men vær da ekstra oppmerksom på att det er lett å brenne hull i ovnen, hvis for store deler av ovnen blir liggende over vann.

Noen bilder av den følger under:

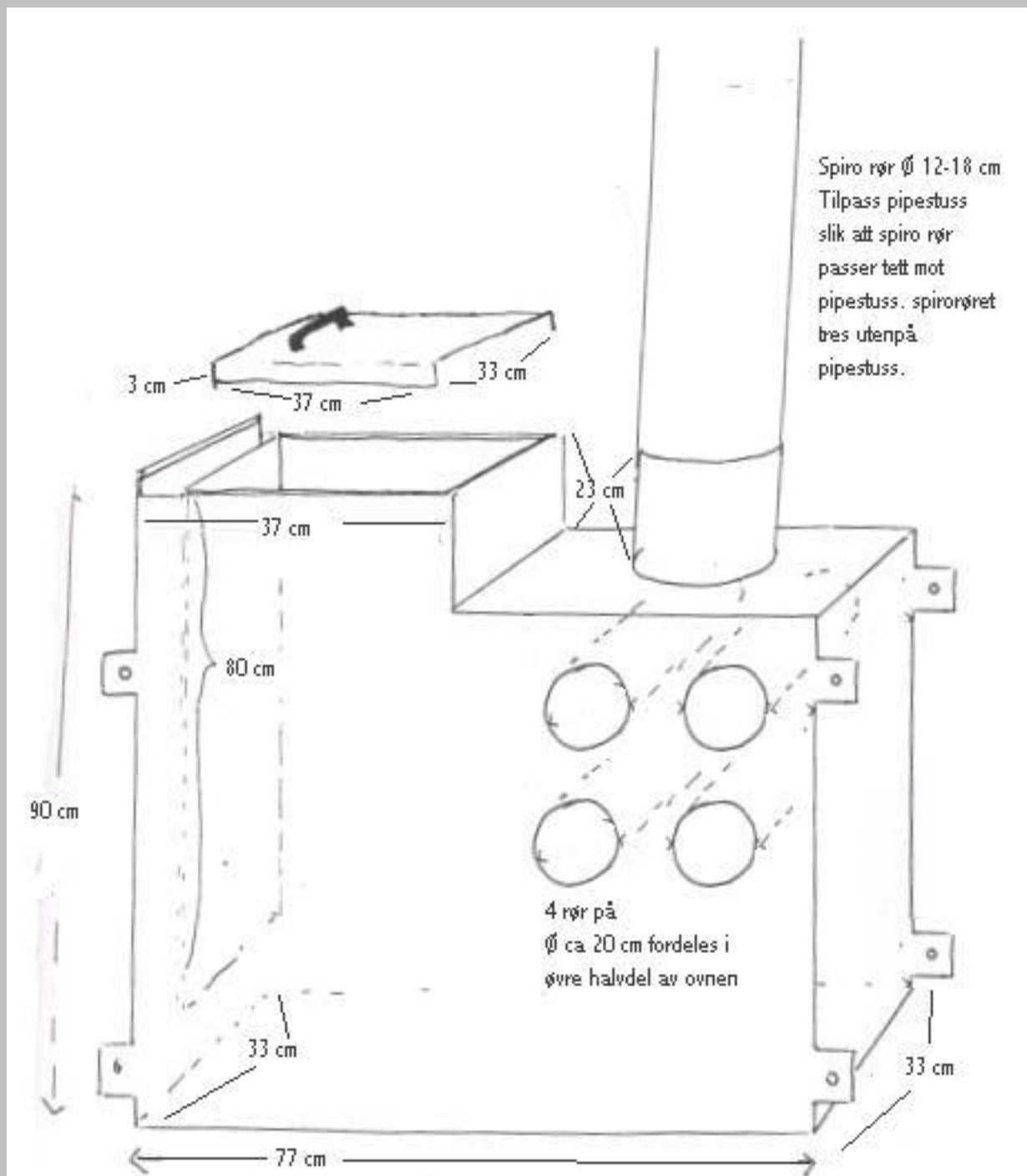

Utgangspunktet til denne tegningen fant jeg på:

<http://www.home.no/bygg/artikler/badestamp.htm> Jeg har justert en del på den, slik at virkningsgraden skal bli bedre.

Slik ble ovnen ferdig:





Så var det på tide å begynne med materialene til stampen.

De kan du bestille ferdig, på enkelte trelast forhandlere, eller lage selv. Clas Olson selger freser til profilen av bordene. selv laget jeg de fra bunnen av, å jeg vil ikke anbefale deg å gjøre det, hvis du ikke har tilgang til profesjonelt verktøy.

Stampen jeg bygget har en diameter på ca 2.10M og er ca 1.20m høy. det gikk da med ca 200 meter ferdig freste materialer til bunn og vegger. bord bredde 7 cm, det går vekk ca 1cm i pennen, det går da med ca 110 bord, rundt stampens vegger. du trenger ytligere en 40 - 50 meter material til innredning, og ca 20M 4tom4 til rammeverket i bunnen av stampen.

Her følger noen bilder av materialene, og hvordan de ser ut.



Her er matrialene ferdig frest. tværfrest spor går halveis inn i staven, og er like brett som bunnen er høy. nedre del, ligger ca 5cm fra enden på staven.

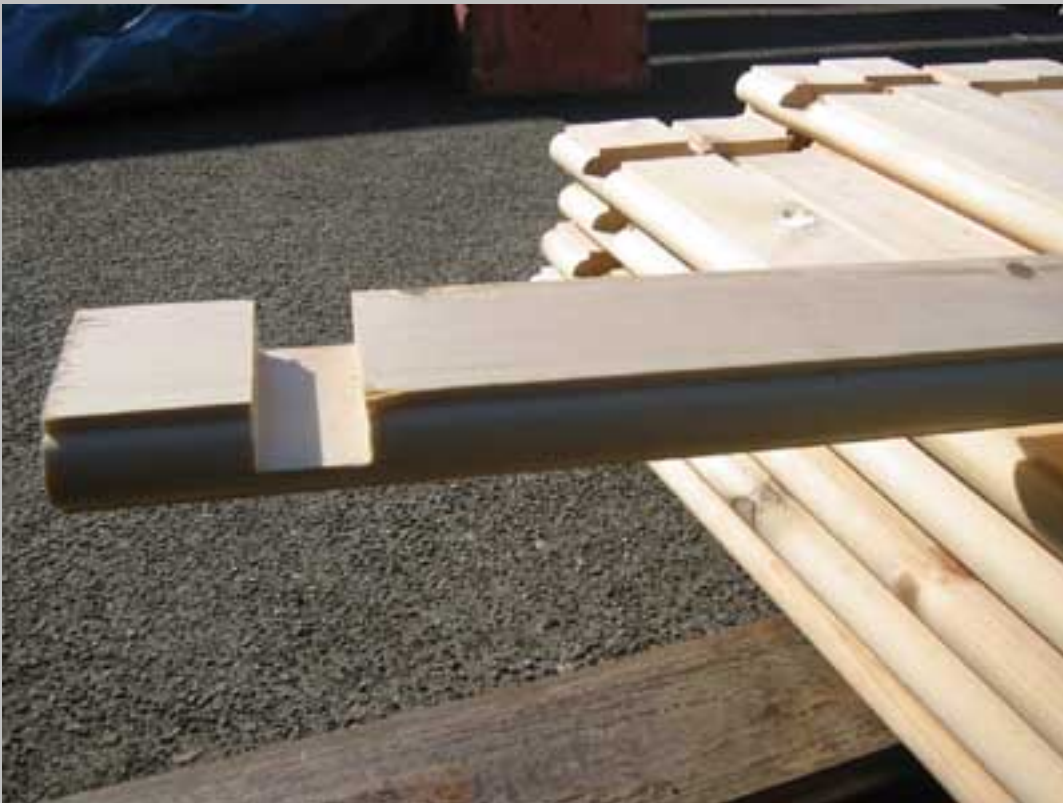



Så var det bunnen sin tur:

Jeg brukte samme profil i bunnen, som selve stavene, men bredere bord. Legg bunnen sammen så tett du klarer, lag ett anlegg til fresen, som du fester i senter av

bunnen, slik att avstanden til fresen fra senter av bunnen blir 105cm. Kjør fresen rundt, til du er igjennom. hvis kanten blir ujevn, reduser noen mm på anlegget, å kjør fresen på nytt. etter du har fått en jevn sirkel, knekk øvre kant på bunnen litt, slik att du slipper flising av materialene, når du skal montere side stavene. Når du har skåret ut bunnen lager du rammeverket som stampen skal stå på. det er viktig att du har min 5cm klaring alle veier fra yterkant bunn til rammeverk. skru så yterkant av alle bord fast i rammeverket. bruk rustfrie skruer til dette. jeg brukte jekkestropp, for å holde bunnen samlet når jeg skrudde denne sammen.

Se bildene under.

Her ser du bunnen ferdig med rammeverk montert





Her er noen bilder av hvordan jeg laget meg ett enkelt annlegg til fresen, for å få en jevn sirkel på bunnen.





Slik så bunnen ut før jeg rettet den av med fresen







Slik ble det ferdige resultatet av bunnen til stampen.



Her har jeg begynt å montere stavene som skal bli veggen i stampen. Her er det viktig å ha noen bord, som kann brukes for å holde stavene i rett posisjon i

toppen, da det alltid vil vere noen bord, som har vridd seg litt.







Her ser du sammenføningen mellom bunn og stav.

Når du monterer siste bord, må du forsiktig slå noen bord litt ut, og presse inn det siste bordet. på dette punkt, kann det vere en fordel å holde bordene på plass med ett par gjekke stropper. husk det er levende matrialer, så det er viktig att det er litt å gå på. legg heller inn ett ekstra bord, enn å tvinge sammen stavene, hvis du får en liten åpning, når du kommer rundt.



Nå er det på tide å montere bånd jern. Legg det første jernet rundt kanten, slå det forsiktig nedover. Når du har fått jernet litt ned, fjern stroppen som holder stampen sammen i toppen, og dunk det forsiktig ned på plass. mest sannsynlig må du tre alle jern på fra toppen og ned. da bør du ettermontere jekkestroppen i toppen etter du har tred ned hvert enkelt jern. dette for att stampen ikke sal skli for mye fra hverandre i toppen.



Når du strammer bånd jernene, er det viktig at du setter spenn vinklene på litt forskjellige plasser, slik at du får en jevnere fordelt belastning der du har spennboltene.







Så var det ovnen sin tur.

For under ovnen, slik att den blir stående ca 2cm over stampen, med lokk, og piperør. Bor deg gjennom siden av stampen der brakettene treffer. bøy disse til først, slik att de følger buen på stampen. brakettene bør gi ovnen en minimum avstand til treverket på 5cm. fest så ovnen med rustfrie bolter.



Her er noen bilder av hvordan jeg la opp innredningen i min stamp. med disse enkle setene, gir denne stampen plass til ca 9 voksne personer.







Da gjenstår det bare å ønske dere lykke til, og mange herlige varme bad. ideal temperatur i stampen bør ligge på ca 35 - 40 grader. **Men ikke over 40 grader.**



Du finner og en artikkel om selv bygg av badestamp på denne siden:

<http://www.home.no/bygg/artikler/badestamp.htm>

Der har de brukt en annen teknikk. det er en detaljert side med mange gode tips, som har hjulpet meg med dette prosjektet.