



- Vedlikeholdsfritt bremsesystem i høy kvalitet, med finjustering
- Justerbar 4 mm magnetisk lås
- Ledestang, forbindelsesstag og base: stål forniklet
- Hus og støtte: nikkelbelagt/støpt sink



Artikkel	Skap innerhøyde mm	Bestillingsnr.		FORP
		høyre	venstre	
Klassik D/275	290 - 340	0 021 698	0 021 575	1/10
Klassik D/340	340 - 400	0 021 699	0 021 577	1/10
Klassik D/405	405 - 465	0 021 700	0 021 579	1/10
Klassik D/465	465 - 560	0 021 701	0 021 581	1/10
Klassik D/565	565 - 625	0 021 702	0 021 583	1/10

Monteringsmerknader

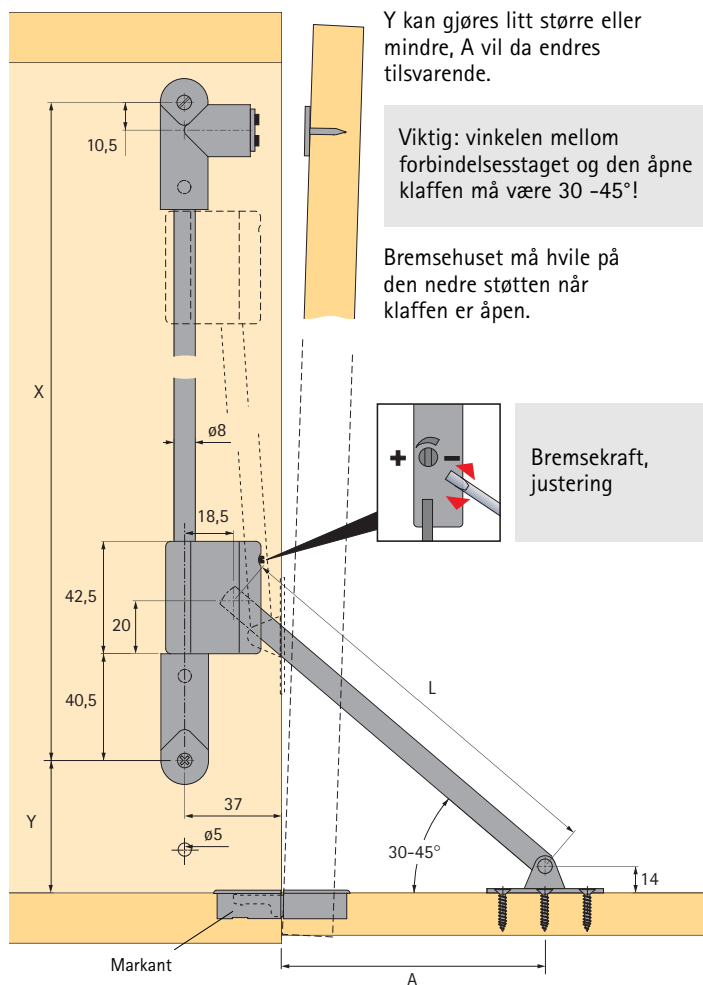

Magnetisk støtte MA 37 D

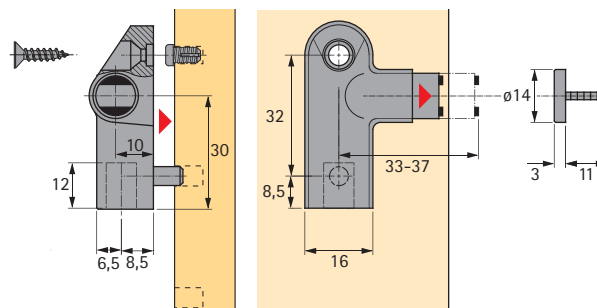

Base

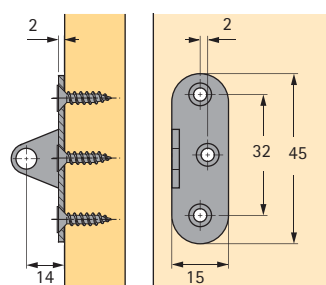

Festes med treskruer $\varnothing 3,5$ DIN 95/DIN 97 og $\varnothing 5$ mm ekspansjonsbolter

Artikkel	Skap innerhøyde mm	Mål mm			
		X	Y	A	L
Klassik D/275	290 - 340	252	24	70	113
Klassik D/340	340 - 400	288	56	95	153
Klassik D/405	405 - 465	320	56	133	183
Klassik D/465	465 - 560	352	88	159	223
Klassik D/565	565 - 625	416	120	198	273